

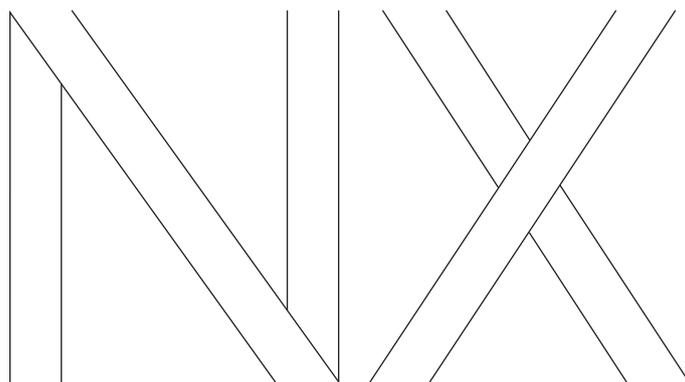

DE NIEUWE NX

ZELFOPLADENDE HYBRIDE
EN PLUG-IN HYBRID

 **LEXUS**
EXPERIENCE AMAZING



Bij Lexus hebben we meerdere redenen om trots te zijn. Zo lopen we al meer dan 15 jaar voorop met de elektrificatie van auto's in het premium segment. Wereldwijd zijn er meer dan 2 miljoen van onze zelfopladdende hybrides op de weg. We beschikken over een uitgebreide reeks van hybride modellen die zich onderscheiden met een mix van luxe, bewezen kwaliteit en uitzonderlijke betrouwbaarheid. Dat is zeker indrukwekkend, maar voor Lexus draait het bij prestaties om meer dan alleen getallen. Net zoals elektrificatie meer is dan slechts accu's en motoren. Het is een unieke kans om vorm te geven aan een nieuw soort rijplezier.

Maar als het gaat om de beleving van mensen, dan is er maar één vraag belangrijk: wat voor gevoel geeft Lexus u? Neem plaats achter het stuur van de nieuwe NX zelfopladdende hybride of plug-in hybrid en u weet direct wat we bedoelen.

Dit is Lexus Electrified.

TOT 10 JAAR GARANTIE OP IEDERE LEXUS

De toewijding van Lexus begint al in de fabriek. Elke Lexus wordt met oog op de grootst mogelijke precisie stuk voor stuk gecontroleerd door de jarenlang getrainde Takumi meesters, waarbij gebruik wordt gemaakt van nauwkeurige gereedschappen zoals een stethoscoop. Dankzij ultieme toewijding kan de betrouwbaarheid van elke Lexus worden gegarandeerd. Om dit te onderstrepen ontvangt u tot wel 10 jaar garantie bij aanschaf van een nieuwe Lexus*. Hiermee rijdt u ook lang na uw aankoop jaar op jaar volledig zorgeloos door.



* Lexus biedt tot 10 jaar of 200.000 kilometer garantie bij onderhoud door een erkende Lexus-dealer. Kijk voor meer informatie en de volledige voorwaarden op lexus.nl/10jaargarantie.



01. GEAVANCEERD
Pagina's 04-05



02. BELEEF PUUR RIJPLEZIER
Pagina's 06-09



03. LUXUEUS
Pagina's 10-13

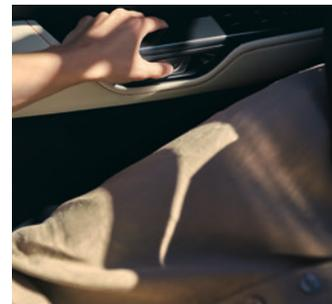

04. ZELFVERZEKERD
Pagina's 14-15



05. CONNECTED
Pagina's 16-17



06. PIONIER
Pagina's 18-23



07. MODELLEN
Pagina's 24-27



08. UITVOERINGEN
Pagina's 28-30



09. FSPORT
Pagina 31



10. KENMERKEN
Pagina's 32-35



11. TECHNOLOGIE
Pagina's 36-44



12. ACCESSOIRES
Pagina's 45-47



13. KLEUREN
Pagina's 48-51



14. WAARDERING
Pagina's 52-53

DESIGN DAT U KUNT VOELEN

MET EEN OPVALLEND DESIGN IS DE NIEUWE NX BINNEN EN BUITEN VERLEIDELIJKER DAN OOI.

Opwindend rijplezier behoort tot de standaarduitrusting van de nieuwe Lexus NX. Een mid-size SUV met een fraai geproportioneerd design, dat nog eens wordt versterkt door de welvende vormen van de voorzijde, de fraai gedetailleerde Lexus-grille en de grote spoorbreedte achter. Strakke lijnen die de onderhuidse dynamiek subtiel verhullen. De nieuwe NX ademt pure elegantie, of hij nu geparkeerd staat of in beweging is. Een heel eigen uitstraling, passend bij een auto met deze exclusieve achtergrond.

FUNCTIONELE SCHOONHEID COMBINEERT MODE MET GEAVANCEERDE TECHNOLOGIE. Het interieur van de nieuwe NX markeert een nieuw hoofdstuk voor het design van Lexus, met een symbiose van dynamiek, innovatieve technologie en eigentijdse mode. Het resultaat is een vorm van hoogstaande luxe die meer is dan alleen esthetisch. De ontwerpers van Lexus werkten samen met onze technici om samen een uiterst stabiele en aerodynamische auto te creëren. Functionele schoonheid.

UNIEKE 'TAZUNA' COCKPIT MET 14" TOUCHSCREEN DISPLAY. Dankzij de unieke 'Tazuna' cockpit is het opwindende design ook zichtbaar in het interieur. Dit is geïnspireerd op de futuristische Lexus LF-30 concept car, met volledig op de mens gericht design. Alle belangrijke instrumenten zijn gegroepeerd rond de bestuurder, wat u een gevoel van controle geeft, en doet verlangen naar de volgende rit. Het digitale instrumentarium en het grote 14" Lexus Link multimediadisplay ondersteunen het moderne, progressieve karakter dat het design van de carrosserie reeds verraaft.

Zo beleven zowel de bestuurder als de passagiers elk moment meer.







“Het mensgerichte design betekent een focus op het gevoel van de bestuurder, zodat deze de auto op natuurlijke wijze kan controleren, met een verfijnde respons van de auto.”

NX Chief Engineer
Takeaki Kato



EEN NIEUWE NORM VOOR HYBRIDE PRESTATIES

DE NIEUWE NX ONDERSCHIEDT ZICH VAN ANDERE SUV'S
MET VOORUITSTREVENDE HYBRIDE EN PLUG-IN HYBRIDE
AANDRIJFLIJNEN EN EEN VLIJMSCHERPE DYNAMIEK.

Geavanceerde, nieuwe Lexus plug-in hybride en zelfopladende hybride aandrijflijnen maken de NX zuiniger en milieubewuster dan vergelijkbare mid-size SUV's met een conventionele benzine- of dieselmotor. De hybride technologie van Lexus steelt op meer dan 15 jaar kennis en ervaring met elektrische mobiliteit. De NX 450h beschikt dankzij zijn zelfopladende hybride technologie over meer vermogen, met desondanks de laagste verbruiks- en emissiewaarden in zijn klasse. Behalve zijn volledig elektrische actieradius van 98 kilometer* in de stad zijn ook het vermogen van 227 kW (309 pk) en de krachtige acceleraties van deze nieuwste toevoeging aan de Lexus Electrified range ronduit indrukwekkend. Maar minstens zo belangrijk is zijn toonaangevende efficiency in de hybride rijmodus wanneer de batterij leeg is, zonder dat u hiermee concessies doet ten aanzien van laadvolume of de inhoud van de benzinetank. De nieuwe NX. De nieuwe norm voor plug-in hybrides.

NIEUW, STIJF CHASSIS EN LAGER ZWAARTEPUNT. Eenmaal achter het stuur van de nieuwe NX merkt u direct de sensatie van elektrisch vermogen en lichtvoetig rijplezier. Een combinatie die vertrouwen geeft voor de bestuurder. Op de snelweg kunt u even goed uit de voeten als op een bochtige bergweg of in druk stadsverkeer. Precies wat u verwacht van een premium mid-size SUV. De geruisloze aandrijflijn versterkt uw verbinding met de weg en benadrukt de voordelen van verbeterde aerodynamica en een laag zwaartepunt nog eens extra. In elke bocht, maar ook tijdens het accelereren, voelt u het bijzondere samenspel tussen de aandrijflijn, het nieuw ontwikkelde en extreem stijve chassis en de nauwkeurige besturing. Zo beleeft u de perfecte balans tussen rijcomfort en dynamiek. De Lexus Driving Signature in optima forma. Om hier nóg meer van te genieten, is er nu ook de nieuwe, dynamische NX F SPORT.

Zo hoort een luxe mid-size SUV te voelen.



* WLTP-cijfers. Kijk voor meer informatie over de nieuwe WLTP-testprocedure op www.lexus.eu/wltp#nedc.



LUXUEUS

EEN OASE VAN VAKMANSCHAP

HET FRAAI AFGEWERKTE INTERIEUR VAN DE NIEUWE NX STIMULEERT DE ZINTUIGEN VAN ZOWEL BESTUURDER ALS PASSAGIERS.

Het gevoel van verlangen en opwinding begint al voordat u plaatsneemt achter het stuur van de nieuwe NX. Zodra u op de auto afloopt, lichten de portiergrepen op om u te begroeten en wordt de grond onder de portieren verlicht om te voorkomen dat u bijvoorbeeld in een plas stapt. Eenmaal achter het stuur licht het stijlvolle instrumentarium op, met sfeerverlichting waarvoor u de keuze heeft uit een palet van 64 sfeervolle kleuren. Dit is Omotenashi - een eeuwenoude Japanse filosofie van gastvrijheid, die erop is gericht te anticiperen op al uw wensen. Overal in het interieur van de nieuwe NX vindt u er voorbeelden van.

EEN UNIEKE BELEVING IN DE COCKPIT. In de op de bestuurder gerichte 'Tazuna' cockpit gaat al uw aandacht automatisch naar de weg die voor u ligt. Ondertussen stimuleert het vakmanschap van onze vermaarde Lexus 'Takumi' ambachtslieden uw zintuigen. De elegant afgewerkte portierpanelen. De zachtheid van de lederen bekleding tegen uw huid. De uitzonderlijke stilte in het interieur, die alleen wordt onderbroken door de spraakbediening van het nieuwe mediasysteem, dat uw commando's direct begrijpt en er op intelligente wijze op reageert.

EERSTELAS REIZEN. In het comfortabele en ruime interieur van de nieuwe NX voelen u en alle passagiers zich verwend. De ambiance is die van een exclusieve business lounge, de perfecte omgeving om te genieten van de tien luidsprekers van het standaard audiosysteem, of van het Mark Levinson® 17-speaker Premium Surround Sound System met zijn zeventien luidsprekers. Beide systemen zijn afgestemd op de akoestische eigenschappen van het interieur en bieden een sublieme home theatre beleving in de auto. Uw gevoel van welzijn wordt versterkt door de S-Flow climate control, een systeem dat de temperatuur in het interieur afstemt op bezette zitplaatsen en de inval van zonlicht.

Daarbij zorgt de vrijwel geruisloze hybride aandrijflijn ervoor dat u uw bestemming bereikt in de serene rust die u mag verwachten van een Lexus.







LEXUS

21.5



VEILIGER DOOR INNOVATIE

DE NIEUWE NX ZIT VOL VOORUITSTREVENDE
VEILIGHEIDSVORZIENINGEN, DIE U ALS
BESTUURDER EEN SPECIAAL GEVOEL VAN
VEILIGHEID GEVEN.

TECHNOLOGIE ZIT OVERAL IN DE NIEUWE NX. Een deel daarvan is duidelijk zichtbaar, zoals het nieuwe 14" High Definition-touchscreen met intuïtieve navigatie en het Head-Up Display dat uw snelheid, veiligheidswaarschuwingen en navigatie op de voorruit projecteert. Een deel is aan het zicht onttrokken, zoals de innovaties die tegenwoordig deel uitmaken van het meest uitgebreide standaard veiligheidspakket van elke luxe middelgrote SUV.

VEILIGHEID DIE U GERUST STELT. Het gevoel van welzijn, dat de basis vormt voor elke Lexus, bereikt in de NX een nóg hoger niveau. Met het nieuwste Lexus Safety System+ is het alsof u een persoonlijke copiloot heeft, die in elke situatie waakt over uw veiligheid. In druk stadsverkeer én op de snelweg. Overdag en in het donker, op kruispunten, in bochten en tijdens het wisselen van rijbaan. Met technologie die een nieuw tijdperk inluidt voor ongevalpreventie. Een voorbeeld hiervan is het verbeterde Pre-Collision System, dat nu overdag ook motorfietsen detecteert en in het donker zelfs voetgangers opmerkt. Een primeur voor de nieuwe NX is e-Latch met Safe Exit Assist. Deze functie werkt in combinatie met Blind Spot Monitor en omvat slimme, elektronisch gestuurde deursloten die bij naderend achteropkomend verkeer automatisch worden geblokkeerd.

Om gemakkelijker te kunnen manoeuvreren in kleine ruimtes, genereert de Digital Panoramic View monitor een 360° beeld van het gebied rond de NX, met een virtuele 3D-weergave van het bovenaanzicht van de auto. U kunt zelfs beelden onder de auto bekijken, die van pas komen wanneer u rijdt op zwaarder terrein. Ook de Digital Rear-View Mirror is bijzonder handig. Deze toont beelden van een camera aan de achterzijde van de auto, zodat u altijd kunt zien wat er achter u gebeurt, zelfs wanneer u de bagageruimte tot het dak heeft volgeladen of bij slecht weer.

HET LEVEN VERAANGENAMEN. Het gevoel van rust en ontspanning wordt nog eens versterkt door de aanwezigheid van een nieuw, geavanceerd hulpsysteem voor de bestuurder. Met Advanced Park met Remote Park parkeert de NX zichzelf met een druk op de knop. De auto scant daarbij de omgeving en herkent zelfs parkeerplekken die u regelmatig gebruikt.

Zo verkeert u tijdens het rijden in de nieuwe NX in de geruststellende wetenschap dat u ondersteund wordt door de modernste technologie.

WELKOM BIJ LEXUS LINK

EEN WERELD VAN MULTIMEDIA EN VOORUITSTREVENDE CONNECTIVITEIT
VERAANGENAAMT HET LEVEN MET DE NX OP ALLERLEI MANIEREN.

In de nieuwe NX gaat luxe verder dan het aangename gevoel van de lederen bekleding tegen uw huid. Luxe is ook de gemoedsrust die u krijgt van de wetenschap dat u op tijd en zonder stress uw bestemming bereikt. Luxe vindt u ook in de vloeiende samenwerking tussen audio, navigatie en online diensten voor zowel bestuurder als passagiers, moderne multimedia die elke reis veraangenaamt.

Welkom bij Lexus link. Hier vindt u een scala aan moderne Connected Services die in dienst staan van onze unieke 'Omotenashi' filosofie. Met een extra groot 14" touchscreen, geavanceerde spraakbediening en integratie van uw smartphone werkt Lexus Link multimedia uitzonderlijk snel en gebruiksvriendelijk. Daarbij kunt u met de Lexus Link app op uw smartphone onder meer uw ritten plannen, uw hybride rijstijl verbeteren of zelfs voor vertrek uw climate control instellen.

Verander uw dagelijkse routine met de nieuwe Lexus NX, zowel zakelijk als privé.





EEN HOGERE NORM VOOR CONNECTIVITEIT.

Met de slimme Lexus Link app beschikt u standaard over een scala aan connected diensten. Zo brengt u met de functie Analyse Rijgegevens uw ritten in kaart, waarbij u zakelijke ritten separaat kunt administreren. De functie Find my Car helpt u op een drukke parkeerplaats uw auto te vinden. Desgewenst ontvangt u een melding wanneer u vergeet een van de portierruiten te sluiten, of de koplampen uit te schakelen. Ook kunt u op afstand de voorruit van de NX ontdooien, voor vertrek het interieur op een aangename temperatuur brengen, de alarmlichten inschakelen en zelfs uw auto afsluiten of ontgrendelen. Kiest u voor een uitvoering met Lexus Link Pro, dan krijgt u de beschikking over cloudfuncties en Voice Assistant; actuele verkeersinformatie en een zoekfunctie voor beschikbare parkeerplaatsen.

MAXIMAAL VOORDEEL VAN UW PLUG-IN HYBRIDE.

Om zoveel mogelijk elektrisch te kunnen rijden, kunt u met uw smartphone op afstand het laadniveau van de batterij en de actieradius bekijken. Via de Lexus Link app vindt u laadstations in heel Europa op het touchscreen in uw auto. Daarbij kunt u ook de beschikbaarheid en laadsnelheid bekijken.

NIEUW 14" TOUCHSCREEN.

De Lexus Link multimedia voor de nieuwe NX is ontworpen met oog op snelheid en maximaal gebruiksgemak. Hart van het systeem is het 14" High-Definition touchscreen. Dit scherm behoort tot de grootste in dit segment en is perfect gepositioneerd, zodat u het ook tijdens het rijden eenvoudig kunt bedienen. Behalve toegang tot functies als navigatie, audio en climate control kunt u op het scherm ook de apps van uw smartphone weergeven, via Android Auto™* of zelfs draadloos via Apple CarPlay.

LEXUS VOICE ASSISTANT.

Met een combinatie van kunstmatige intelligentie en cloud-diensten voorkomt de slimme Lexus Voice Assistant dat u tijdens het rijden wordt afgeleid door het bedienen van knoppen. Deze nieuw ontwikkelde assistent begrijpt gesproken taal en de betekenis van uitspraken als 'Ik heb honger' of 'Ik heb het koud'. Zonder dat u uw handen daarvoor van het stuur hoeft te halen, kunt u via de Lexus spraakassistent op meer dan honderd verschillende manieren zoeken in uw telefoon, navigatie, audio en aan uw auto gerelateerde functies als airconditioning of stoelen. U kunt uw Lexus zelfs vragen om de brandstofprijzen bij de dichtstbijzijnde tankstations.

Apple CarPlay is een handelsmerk van Apple Inc.

* Dit systeem ondersteunt Apple CarPlay en Android Auto™. Controleer of uw mobiele telefoon dat ook doet.



HET VERMOGEN OM TE DROMEN

In de jaren '90 waren krachtige motoren met een hoog brandstofverbruik de norm voor auto's in het luxe segment. Maar aan het begin van het nieuwe millennium werd de wereld zich bewust van de gevolgen van het broeikaseffect en de noodzaak om emissies te verminderen door middel van elektrische mobiliteit.

Een belangrijke verschuiving, die vroeg om een nieuw type aandrijflijn. Lexus ging als eerste premium autofabrikant de uitdaging aan. Mede omdat wij alle belangrijke hybride componenten in eigen beheer ontwikkelen en produceren, hebben onze hybride modellen zich inmiddels ruimschoots bewezen met hun combinatie van uniek rijcomfort, opwindende prestaties en een uitzonderlijke betrouwbaarheid.

Twintig jaar na de introductie van onze eerste hybride is de droom van emissievrije, luxe mobiliteit bijna realiteit geworden. Met elke hybride of volledig elektrische auto die we introduceren, komt het ultieme doel een stap dichterbij.



KOPLOPER IN ELEKTRISCH RIJDEN VOOR HET PREMIUM SEGMENT.

Sinds onze eerste luxe sedan meer dan dertig jaar geleden op de markt kwam, is Lexus uitgegroeid tot synoniem voor uitzonderlijk design, kwaliteit en luxe. Misschien nog wel belangrijker is onze reputatie van pionier en marktleider in elektrisch rijden voor het premium segment. Lexus houdt nooit op met innoveren en blijft alles in het werk stellen om te anticiperen op uw wensen als bestuurder. Deze unieke filosofie vormde al in 2005 de basis voor 's werelds eerste hybride SUV in het luxe segment: de Lexus RX 400h.

TIEN ZELFOPLADENDE HYBRIDES EN DE EERSTE VOLLEDIG ELEKTRISCHE LEXUS.

Tegenwoordig beschikt Lexus over een veelzijdige range van maar liefst tien hybride modellen. Verreweg het grootste deel van de verkochte premium hybrides draagt een Lexus badge. Van alle premium autofabrikanten hebben wij de meeste ervaring met het ontwikkelen, bouwen, onderhouden én recyclen van hybride voertuigen. Al onze hybrides zijn in staat om zichzelf op te laden, zonder dat u een laadpaal of stopcontact nodig heeft. Toch kunt u in de EV (Electric Vehicle) modus volledig elektrisch rijden, zonder brandstofverbruik of schadelijke emissies.

Als voorbode van onze nieuwe 'Lexus Electrified' filosofie introduceerden we onlangs de eerste volledig elektrische Lexus, de UX 300e. Dit betekent voor Lexus een nieuw hoofdstuk voor elektrische mobiliteit. Op korte termijn breiden we ons aanbod van volledig elektrische modellen verder uit, met de eerste plug-in hybride Lexus en een compleet nieuw platform dat specifiek werd ontwikkeld voor een volledig elektrisch voertuig.

LEXUS ELECTRIFIED HEEFT DE TOEKOMST.

Ondanks het grote succes van onze range van zelfopladende hybride modellen, willen we bij Lexus niet op onze lauweren rusten. Daarom introduceerden we onlangs onze 'Lexus Electrified' visie en de LF-30 Electrified Concept. Met 'Lexus Electrified' kiezen we voor een integrale benadering van elektrische aandrijflijnen, geavanceerde hulpsystemen en andere technologieën ter bevordering van elektrificatie. Een visie die werd ontwikkeld om rijplezier een nieuwe dimensie te geven.

Dit is nog maar het begin. Lexus is van plan om vóór 2025 meer dan tien nieuwe plug-in hybrides, zelfopladende hybrides en volledig elektrische voertuigen op basis van de LF-Z concept car te introduceren.



PIONIER

PRIMEUR VAN LEXUS

ERVAAR HET VERSCHIL VAN RIJDEN MET EEN ZELFOPLADENDE HYBRIDE LEXUS

WAT IS EEN ZELFOPLADENDE HYBRIDE VAN LEXUS?

De zelfopladende hybrides van Lexus gelden vanaf het begin als de norm voor de elektrificatie van auto's in het luxe segment, met een combinatie van een buitengewoon soepele benzinemotor en één of meerdere elektromotoren. Met oog op uw gebruiksgemak laadt een hybride Lexus zichzelf op tijdens het rijden en afremmen. Dat betekent dat u uw auto nooit hoeft aan te sluiten op een stopcontact of laadpaal, of dat u zich zorgen hoeft te maken over uw actieradius. In plaats daarvan geniet u van de sublieme mix van kracht en controle, in de geruststellende wetenschap dat uw Lexus zuiniger is, en aanzienlijk minder emissies produceert dan een auto met een conventionele aandrijflijn.

WAT IS EEN LEXUS PLUG-IN HYBRIDE?

Dankzij onze revolutionaire Lexus Plug-in technologie heeft u een volledig elektrische actieradius van 76 kilometer* (gecombineerde cyclus, tot 98 kilometer in de stad). Daarbij rijdt u volledig emissievrij en zeer comfortabel, met krachtige acceleraties. De batterij kunt u thuis opladen, maar ook onderweg. Maar dat is niet het hele verhaal. De zelfopladende hybride aandrijflijn van de NX bewijst zich in de hybride rijmodus met een ongeëvenaarde efficiency, een laag brandstofverbruik en minimale emissies. De lengte van uw rit is op geen enkele wijze van invloed. De uitdagende combinatie van krachtige hybride prestaties met de grootste elektrische actieradius in dit segment is het resultaat van meer dan 15 jaar pionierswerk van Lexus op het gebied van elektrificatie.

WAAROM IS ELEKTRIFICATIE ZO BELANGRIJK?

Wij zijn ervan overtuigd dat de elektrificatie van onze mobiliteit cruciaal is om het broeikas effect tegen te gaan. Mede daarom hebben we onszelf als bedrijf ten doel geteld om voor 2050 volledig emissievrij te zijn. Sinds de introductie van de RX 400h, 's werelds eerste geëlektrificeerde model in het premium segment, heeft Lexus voorop gelopen in de ontwikkeling en het stimuleren van het gebruik van milieubewuste hybrides. Maar we willen niet alleen de emissies van onze auto's terugdringen. Ons voornemen is om onze fabrieken voor 2050 volledig emissievrij te hebben gemaakt, met bovendien een minimaal verbruik van water.

HOE IS HET OM TE RIJDEN MET EEN HYBRIDE LEXUS?

We stellen alles in het werk om ervoor te zorgen dat u plezier beleeft aan het rijden met en het bezitten van uw Lexus. Inmiddels rijden er in Europa meer dan 450.000 hybrides van Lexus rond. Deze werden allemaal gebouwd in een hypermoderne fabriek in Japan, om de hoge kwaliteitsnormen te kunnen garanderen waarmee de hybrides van Lexus elk jaar opnieuw awards winnen voor hun enorme betrouwbaarheid. Behalve over het soepele rijgedrag en de hoogstaande luxe zult u tevreden zijn over de aanzienlijk lagere kilometerkostprijs. Met de hybride aandrijflijn bespaart u namelijk niet alleen brandstof, dankzij het regeneratieve remsysteem en geavanceerde hulpsystemen zijn onderdelen als remmen en andere componenten minder onderhevig aan slijtage.

* WLTP-cijfers. Kijk voor meer informatie over de nieuwe WLTP-testprocedure op www.lexus.eu/wltp#nedc.

Lees verder: www.lexus.eu/hybrid



Terwijl u geniet van het rijden geeft het ingenieuze samenspel tussen de benzinemotor en elektromotoren uw zelfopladende hybride Lexus zijn unieke mix van efficiency en hoogstaand rijcomfort.



GEEN EMISSIES BIJ LAGERE SNELHEDEN

Na het wegrijden accelereert de Lexus NX met de elektromotor op de vooras (en een tweede elektromotor achter op uitvoeringen het All-Wheel Drive) tot een snelheid van ongeveer 65 km/u. De hiervoor benodigde energie wordt geleverd door de hybride accu. De auto rijdt tot dit punt vrijwel geruisloos, zonder brandstofverbruik of schadelijke emissies.

VRIJWEL GERUISLOOS OP KRUISSNELHEID

Een zelfopladende hybride van Lexus rijdt soepel en ontspannen. Bij hogere snelheden treedt de soepele benzinemotor geruisloos in werking, waarbij de elektromotor(en) extra vermogen levert als dat nodig is. Heeft u eenmaal uw kruissnelheid bereikt, dan kan het overtollige motorvermogen worden aangesproken om de hybride accu op te laden. Door de vrijwel perfecte verdeling van de beschikbare energiebronnen blinkt de NX uit in puur rijplezier - gecombineerd met schonere emissies en een lager brandstofverbruik.



KRACHTIGE ACCELERATIE

In een zelfopladende hybride Lexus geniet u van maximaal rijplezier. Zodra u het gaspedaal volledig intrapt, treedt de elektromotor(en) direct in werking om de 2,5 liter benzinemotor van de NX te ondersteunen. Samen leveren deze krachtbronnen een imposant koppel waarmee u op elk moment verzekerd bent van een soepele en krachtige acceleratie.

REGENERATIEF REMMEN, GEEN STEKKER

Wanneer u afremt of volledig tot stilstand komt, wordt de benzinemotor uitgeschakeld, zodat uw auto geen schadelijke emissies produceert. Haalt u tijdens het rijden uw voet van het gaspedaal of remt u af, dan zorgt het regeneratieve remsysteem ervoor dat de kinetische energie niet verloren gaat. De NX zet deze om in elektrische energie, en slaat dit voor later gebruik op in de hybride accu. Dit is een van de redenen dat u uw hybride Lexus nooit via een laadpaal of stopcontact hoeft op te laden.



Onze nieuwe Lexus Plug-in Hybrid aandrijflijn combineert de voordelen van de 4e generatie Lexus zelfopladende Hybrid en Lexus Electric Vehicle (EV) technologie. De 'plus' in de naam NX 450h+ is een eerbetoon aan de extra krachtige lithium-ion-batterij van de auto en het enorme bereik in EV-modus.



ACTIERADIUS 69-76 KM* IN EV MODUS

In de NX 450h+ heeft u de beschikking over vier rijstanden, zodat elke rit soepel en plezierig verloopt. In de EV rijmodus maakt u maximaal gebruik van de capaciteit van de batterij en kunt u maximaal 76 kilometer elektrisch rijden (gecombineerde cyclus, tot 98 kilometer in de stad). Dankzij de geavanceerde lithium-ion-batterij met een vermogen van 18,1 kWh rijdt u vrijwel geruisloos en volledig emissievrij, met een topsnelheid van 135 km/u.

DIRECTE ACCELERATIES

Afhankelijk van hoe hard u het gaspedaal intrapt, treedt in de EV/Hybride rijmodus de krachtige benzinemotor in werking. Zo bent u verzekerd van snelle acceleraties wanneer de situatie daar om vraagt, met een acceleratie van 0 tot 100 km/u in slechts 6,3 seconden.

ERVARING VAN 2 MILJOEN HYBRIDES

Wanneer het laadniveau van de batterij in deze vierde generatie van onze zelfopladende hybride technologie in de EV of Auto EV/Hybride rijmodus beneden een bepaald niveau komt, dan schakelt het systeem over op de uiterst efficiënte Hybride modus. Zo beschikt u direct weer over het volledige motorvermogen.



ONDERWEG OPLADEN

Wanneer u dringend de batterij van uw auto moet opladen, omdat u bijvoorbeeld een emissievrije zone inrijdt, dan kunt u de Battery Charging modus gebruiken om snel de batterij bij te laden.



THUIS OF ONDERWEG AAN DE STEKKER

Om maximaal gebruik te kunnen maken van de volledig elektrische EV rijmodus, kunt u de batterij opladen bij uw eigen Lexus laadstation thuis, of bij een publieke laadpaal. Via de Lexus Link app ziet u voor heel Europa waar de dichtstbijzijnde laadpaal zich bevindt, met tevens de beschikbaarheid en zelfs de kosten van de laadsessie.

* WLTP-cijfers. Kijk voor meer informatie over de nieuwe WLTP-testprocedure op www.lexus.eu/wltp#nedc.

DE NIEUWE NX 350h

De NX 350h geeft in elke situatie vertrouwen. Dat is voor een belangrijk deel te danken aan zijn krachtige zelfopladende hybride aandrijflijn die soepel de krachten bundelt van de 2,5 liter benzinemotor en elektromotor(en). Het gecombineerde vermogen ligt met 179 kW (244 pk) maar liefst 25 procent hoger ten opzichte van de vorige NX 300h met een 15 procent snellere acceleratie. Bovendien beschikt u over een royale actieradius omdat de batterij wordt opgeladen tijdens het rijden en remmen.



DE NIEUWE NX 450h+

Als elektrische auto zonder enig compromis verlegt de NX 450h+ Plug-in Hybrid grenzen. Met zijn vermogen van 227 kW (309 pk) is hij ongeëvenaard stil, met CO₂-emissies van slechts 21g/km*. Zijn accelererend vermogen is adembenemend - 0 tot 100 km/h in 6,3 seconden - dankzij een plug-in hybride aandrijflijn die een 2,5 liter benzinemotor met een elektromotor/dynamo en een lithium-ion-batterij met een capaciteit van 18,1 kWh. Naast de grootste elektrische actieradius in zijn klasse van maximaal 76 kilometer (gecombineerde cyclus, tot 98 kilometer in de stad), kan de NX 450h+ in de EV rijmodus snelheden bereiken tot 135 km/u.

* WLTP-cijfers. Kijk voor meer informatie over de nieuwe WLTP-testprocedure op www.lexus.eu/wltp#nedc.



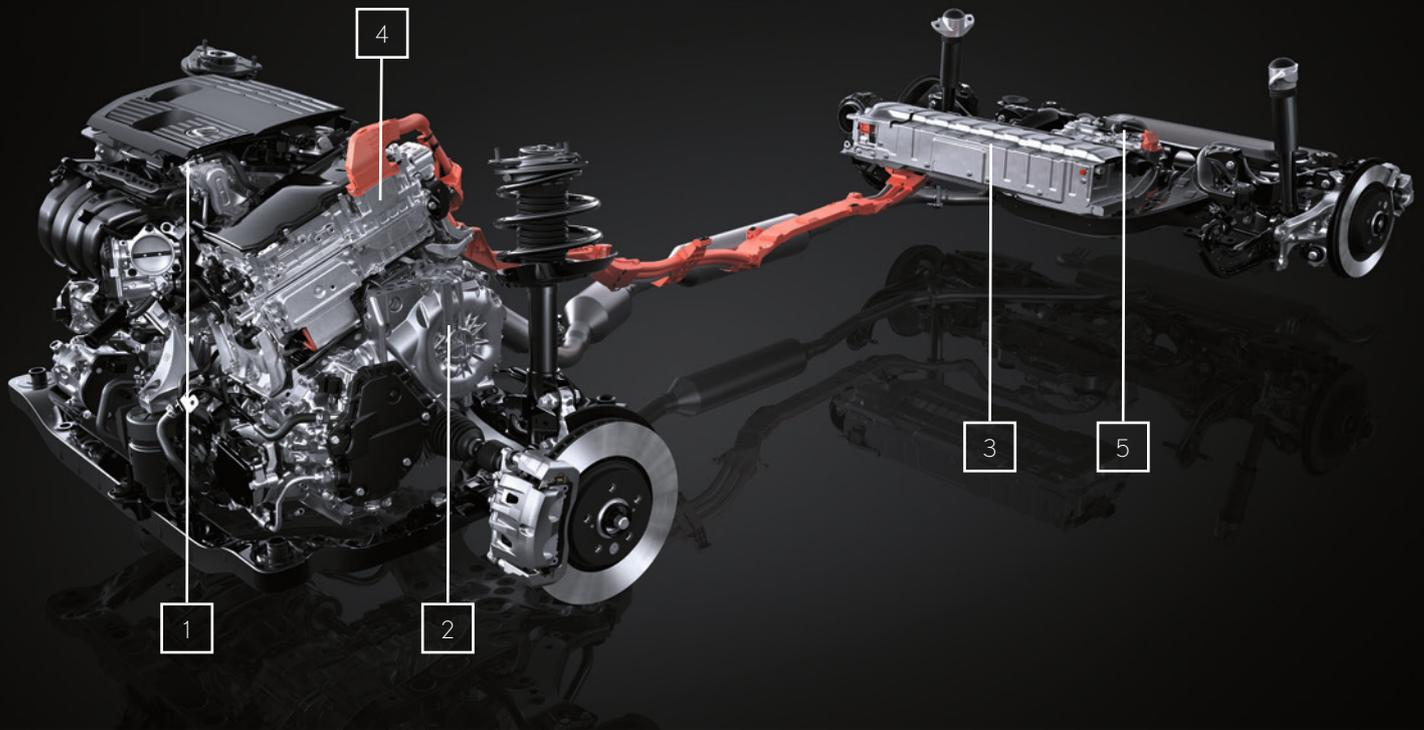

NX 350h | ZELFOPLADENDE HYBRIDE

01. 2,5 LITER BENZINEMOTOR

De nieuw ontwikkelde 2,5 liter benzinemotor van de NX 350h is significant verbeterd ten opzichte van zijn voorganger, met een uitzonderlijke thermische efficiency van 41 procent. Voor de nieuwe motor is de Atkinson cyclus toegepast, alsmede meergaats D-4S directe en indirecte injectie en elektronisch gestuurde VVT-iE kleptiming voor het inlaatraject. Minstens zo belangrijk is dat de CO₂-emissies met maar liefst 18 procent werden gereduceerd tot 127 g/km*, terwijl het maximale vermogen toenam tot 140 kW (190 pk).

02. NAUWKEURIG GEMAAKTE TRANSAXLE

Voor een soepel weggedrag en een vlotte respons zijn de elektromotor voor de vooras, de dynamo en het planetair tandwielstelsel samengebracht in een zeer compacte hybride transmissie. Door de plaatsing van de elektromotor/dynamo is deze uiterst compact en onderscheidt de transmissie zich met de hoogste mate van efficiency en geruisloosheid in zijn klasse.

03. LITHIUM-ION-BATTERIJ

De high-performance lithium-ion-batterij van de NX 350h werd nieuw ontwikkeld en bevindt zich onder de achterbank. Daarmee is de batterij medebepalend voor het ruime interieur en de voortreffelijke prestaties. De lichtgewicht lithiumioncellen verbeteren de laadprestaties. De batterij is bovendien compacter geworden, terwijl ook het koelsysteem is verbeterd.

04. POWER CONTROL UNIT (PCU)

Deze compacte, nieuwe PCU bevindt zich direct boven de transaxle, waardoor het design van de motorkap zo laag mogelijk kon blijven. Dit verbetert de aerodynamica van de auto, met als resultaat een lager brandstofverbruik. De PCU is compacter en lichter, kent minder energieverlies en een efficiënter koelsysteem.

05. E-FOUR

De E-FOUR elektrische vierwielaandrijving die beschikbaar is voor de nieuwe NX 350h en NX 450h+ is verder verbeterd. Daardoor is nu de 40 kW (54 pk) sterke motor op de achteras altijd operationeel, waardoor u beschikt over meer koppel en een betere grip.

* WLTP-cijfers. Kijk voor meer informatie over de nieuwe WLTP-testprocedure op www.lexus.eu/wltp#nedc.

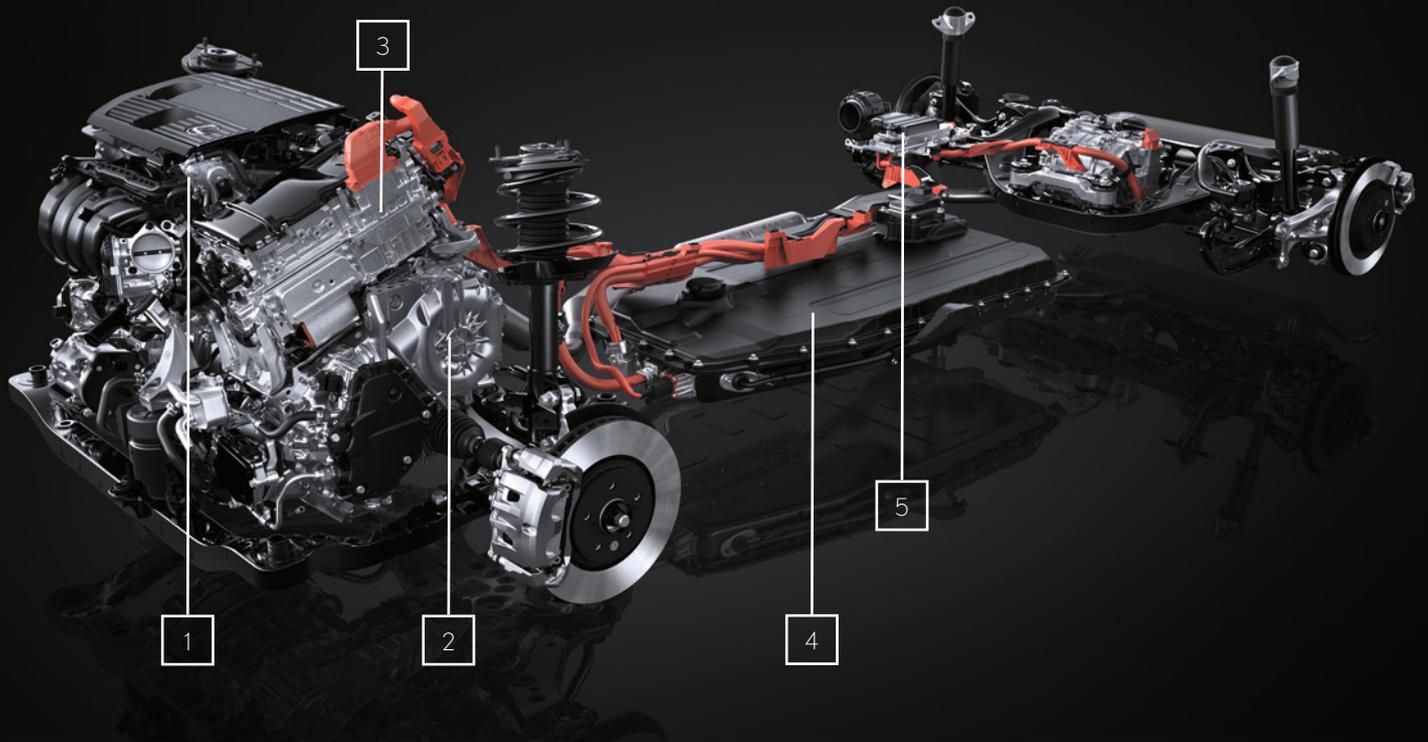

NX 450h+ | PLUG-IN HYBRID

01. 2,5 LITER BENZINEMOTOR

De NX 450h+ beschikt over dezelfde revolutionaire krachtbron als de NX 350h, met een ongeëvenaarde thermische efficiency van 41 procent. De totale CO₂-emissies bedragen echter slechts 21 g/km omdat dit een plug-in hybride is (afhankelijk van de uitvoering).

02. NAUWKEURIG GEMAAKTE TRANSAXLE

De NX 450h+ beschikt over een hybride transaxle die mede zorgt voor het laagste brandstofverbruik en de beste prestaties in deze klasse. De transaxle omvat soepel schakelende tandwielen en een 134 kW (182 pk) sterke elektromotor/dynamo. Hiermee worden niet alleen de voorwielen aangedreven, maar tijdens het remmen en rijden ook elektrische energie opgewekt.

03. POWER CONTROL UNIT (PCU)

De nieuwe PCU is afgestemd op de hoge capaciteit van de lithium-ion-batterij. Naast de gelijkstroom omvormer onder de achterbank is een extra boost converter toegevoegd, met als resultaat een hoger vermogen en compactere afmetingen. Om de motorkap zo laag mogelijk te houden, is de PCU direct boven de transaxle geplaatst, een uit acht lagen bestaande constructie waarin de elektronische circuits voor aansturing van de plug-in hybride zijn ondergebracht.

04. LITHIUM-ION-BATTERIJ

Om ruimte te besparen in het interieur met een laadvolume van 554 liter en voor een laag zwaartepunt, bevindt de krachtige 18,1 kW lithium-ion-batterij zich onder de vloer. Dit nieuwe batterijpack bestaat uit 96 lithium-ion-accucellen met hoge capaciteit, met als resultaat een toonaangevende actieradius van 69 tot 76 kilometer (gecombineerde cyclus, 89-98 kilometer in de stad) in de EV rijdmodus.

05. KOELING EN VERWARMING VOOR DE BATTERIJ

De technici van Lexus ontwikkelden voor de NX 450h+ een slim koelsysteem voor de batterij. Deze wordt gekoeld met koelvloeistof, wat veiliger, compacter en lichter is dan waterkoeling. Dit resulteert vervolgens in betere prestaties, meer efficiency en een langere levensduur voor de batterij. Omdat het vermogen van een batterij bij koude weersomstandigheden minder wordt, bevindt zich onder de accucellen bovendien een elektrisch verwarmingssysteem.

06. AC LAADPOORT

Aan de rechter achterzijde van de NX 450h+ bevindt zich een AC laadpoort, alsmede een boordlader met een maximum vermogen van 6,6 kW.

BUSINESS LINE

18" lichtmetalen velgen 235/60 met zilveren naafkap
 Bi-LED koplampen met automatische koplamphoogteverstelling
 Tahara stoelbekleding
 8-voudig elektrisch verstelbare bestuurders- en passagiersstoel
 Stoelverwarming voor
 Lexus Link Connect: Lexus multimediasysteem met 14" kleurendisplay
 Lexus audio met 10 speakers
 Climate control automatisch, 2-zone
 Adaptive Cruise Control
 Lane Trace Assist



LUXURY LINE

Lexus Link Pro: 14" Lexus multimediasysteem met navigatie
 Elektrisch verstelbare stuurkolom
 Verwarmbaar stuurwiel (op 450h+)
 Privacy glass achterste zijruiten en achterraut
 4-voudige lendensteunverstelling voor bestuurder
 Smart Entry, ook voor achterklep
 Elektrisch bedienbare achterklep
 Draadloos laden telefoon
 Panoramic View Monitor



EXECUTIVE LINE

20" lichtmetalen velgen 'machined' 235/50 met run-flat banden

Tri-LED koplampen met AHS

Koplampsroeiers

LED mistlampen met bochtenverlichting

Elektrische achterklep met kicksensor

Smart entry met kaart-sleutel

Verwarmbaar stuurwiel

Digitale binnenspiegel

Verwarmbare achterbank

Lane Change Assist



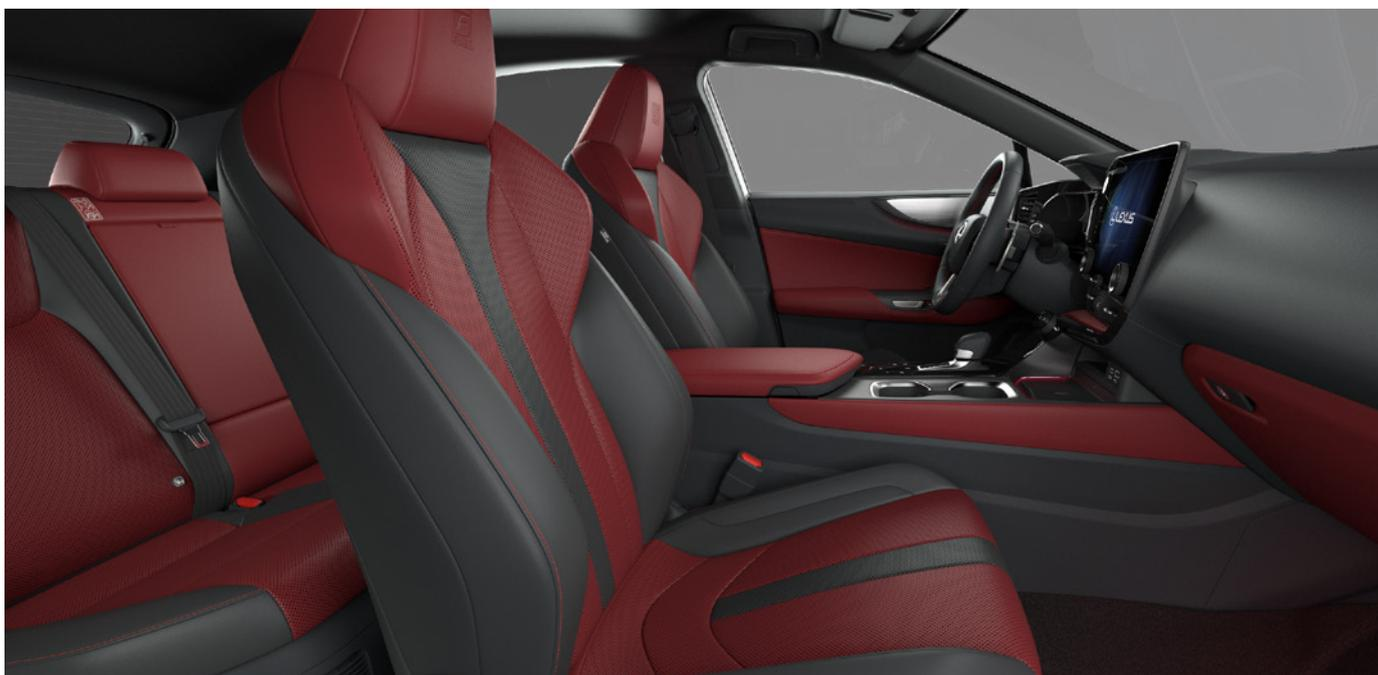

F SPORT LINE

20" lichtmetalen velgen 'F SPORT' 235/50 met run-flat banden

Tri-LED koplampen met AHS

F SPORT voorbumper

F SPORT achterbumper

F SPORT grille

F SPORT badge op zijkanten

F SPORT sportstoelen met vollederen stoelbekleding
(lendensteun 2-voudig verstelbaar voor bestuurder)

F SPORT aluminium interieurinleg

F SPORT automaatpook

F SPORT lederen stuurwiel verwarmbaar

F SPORT gas- en rempedaal

F SPORT instaplijsten

F SPORT voetensteun bestuurder

Drive Mode Selector: Eco, Normal en Sport en Sport+ Adaptive Variable
Suspension





01



02



03



04



05

01. F SPORT ONTWERP

De nieuwe NX F SPORT Line onderscheidt zich met een krachtig vormgegeven spindelvormige grille met honingraatrooster. Zijn dynamische uitstraling wordt verder versterkt door details als zwarte buitenspiegels, spoilers voor en achter, in donkerchroom uitgevoerde sierlijsten rond de zijruiten en zwarte dakrails. Een exclusieve F SPORT badge is gemodelleerd naar de vorm van hert iconische Fuji Speedway circuit.

02. 20" F SPORT VELGEN

Exclusief voor F SPORT-modellen. Het dynamische karakter van deze auto wordt benadrukt door de lakafwerking in piano zwart en de unieke vijf-dubbelspaaks lichtmetalen velgen.

03. F SPORT STOELLEN

Met op maat gemaakte lederen bekleding in kleuren als Black, Flare Red en White en de 'Takumi' aluminium ornamenten, is het interieur van de F SPORT meteen een lust voor het oog.

04. F SPORT INTERIEUR

De 7" multimediascherm achter het stuur is de perfecte aanvulling op het prachtig vormgegeven F SPORT-stuurwiel dat is ontwikkeld door onze 'Takumi' bestuurders. De vorm van het stuurwiel is uitermate geschikt voor sportief rijden. De versnellingspook is afgewerkt met geperforeerd leer en past bij het stuur om een solide look te creëren. Geperforeerde aluminium pedalen en dorpellijsten complimenteren het interieur nog meer.

05. ADAPTIVE VARIABLE SUSPENSION / SCHOKDEMPERS

De Adaptive Variable Suspension (AVS) verbetert de rijeigenschappen in snelle bochten en regelt de dempingskracht op alle vier de wielen. Dit nieuwe systeem biedt een groter dempingsbereik, dat zorgt voor extra rijcomfort op meer soorten wegen en een zeker gevoel. De prestatiedempers voor én achter maken het dynamische pakket van de NX F SPORT compleet.



01



02



03



04



05



06

01. 18" LICHTMETALEN VELGEN IN GEDISTINGEERD DARK-GREY

Met een coating in Dark Grey metallic en geborstelde details geven deze velgen met een 5-dubbelspaaks design de nieuwe NX een heel eigen flair.

02. 20" LICHTMETALEN VELGEN IN DARK-GREY METALLIC

Deze 20" velgen met een 5-dubbelspaaks design zijn uitgevoerd in discreet Dark Grey metallic.

03. 20" LICHTMETALEN VELGEN IN DARK-GREY METALLIC

Deze 20" lichtmetalen velgen zijn standaard voor de Luxury uitvoering. Het 5-dubbelspaaks design, gecombineerd met de kleur Dark Grey metallic en geborstelde details geeft uw NX een onderscheidend accent.

04. NIEUWE LEXUS-GRILLE

Onze designers waren vastbesloten de nieuwe NX een krachtige uitstraling te geven. Mede daarom werd een meer dynamische grille met geïntegreerd frame ontwikkeld. Het nieuwe design is lichter en versterkt de visuele dynamiek van de auto. Slanke U-vormige profielen geven de grille een fijner raster. Daarbij zorgt het verticale design van de grille, met drie sleuven aan de onderzijde, voor betere koeling.

05. E-LATCH

Dankzij het E-Latch vergrendelingssysteem van de NX gaat uw portier in één vloeiende beweging open. Het systeem is geïnspireerd op de gracieuze beweging van Japanse Shoji deuren.

06. ELEKTRISCH BEDIENBARE ACHTERKLEP

Een elektrisch bedienbare en snel reagerende achterklep staat garant voor gebruiksgemak, vooral wanneer u uw handen vol heeft met boodschappen. Zolang u de sleutel bij u draagt, hoeft u slechts uw voet heen en weer te bewegen onder de achterbumper, om de achterklep te openen of te sluiten.



07



08



09/10



11



12

07. BI-LED KOPLAMPEN EN DAGRIJVERLICHTING

Deze fraai gevormde koplampen combineren L-vormige dagrijverlichting met een enkelvoudige Bi-Beam LED unit. Dit heeft geresulteerd in een eenvoudig design met een strakke, zelfverzekerde uitstraling.

08. 4-DUBBELE LED KOPLAMPEN EN DAGRIJVERLICHTING

Deze fraaie LED koplampen met vier projectoren zijn voorzien van zwarte sierlijsten die het front tot een onderscheidend geheel maken. Het design wordt ondersteunt met de aanwezigheid van de voor Lexus kenmerkende L-vormige dagrijverlichting.

09. NIEUW LEXUS BLADE ACHTERLICHT

Aan de achterzijde van de nieuwe NX loopt een stijlvolle, nieuwe 'blade' achterlichtunit met een herkenbare L-vorm aan weerszijden over de volledige breedte van de auto.

10. NIEUW LEXUS-LOGO

Het opnieuw ontworpen Lexus-logo bevindt zich in het midden en onderstreept het moderne design.

11. ZONNEDAK

Een elektrisch bedienbaar schuif-/kanteldak zorgt voor een gevoel van vrijheid, ruimte en licht in het interieur van de nieuwe NX.

12. PANORAMADAK

Het imposante, glazen panoramadak is leverbaar in combinatie met dakrails en kan nu ook worden geopend. Behalve voor veel licht in het interieur zorgt het panoramadak ook voor extra hoofdruimte. Om te voorkomen dat u hinder ondervindt van fel zonlicht, beschikt het panoramadak ook over een elektrisch bedienbare zonwering.



01/02



03

01. TAZUNA COCKPIT

Het opvallende 'Tazuna' concept dat Lexus voor het eerst toonde in het interieur van de LF-30 concept car, wordt werkelijkheid in de nieuwe NX. Het interieur is geïnspireerd op de wijze waarop ruiters hun paard commando's geven via de teugels. Op vergelijkbare wijze draagt het interieur van de nieuwe NX bij aan een onvergetelijke rijervaring, door te zorgen voor maximaal contact tussen u, de weg die voor u ligt en het stuur in uw handen.

02. ERGONOMISCH DESIGN

Hoewel het grote 14" touchscreen een prominente plaats inneemt, ligt de focus in het interieur bij uw aandacht voor de weg. Mede daarom ontwikkelden de interieurontwerpers van Lexus voor de NX een vrijwel perfecte ergonomie waarin de positie van elke knop en schakelaar u tijdens het rijden zo min mogelijk afleidt. Veelgebruikte functies als volume voor het audiosysteem, temperatuurinstelling en ventilatie zijn toegankelijk via fysieke knoppen. Functies die belangrijk zijn voor het rijden zelf, zoals de Startknop, Drive Mode Select en de schakelpook, zijn comfortabel binnen handbereik rond de bestuurder gegroepeerd.



04

03. LEXUS 'OMOTENASHI' ONTVANGST

Bij het openen van het portier aan bestuurderszijde toont het instrumentarium van de NX het silhouet van de auto en uw naam, om u welkom te heten. Zodra u het rempedaal intrapt begint de startknop zacht te pulseren, waarna de cockpit en het instrumentarium tot leven komen met graphics en geluid. Vervolgens verleggen het Head-Up Display en het 14" centrale display uw aandacht naar de weg die voor u ligt. Welkom bij de nieuwe NX.

04. SFEERVERLICHTING EN LEXUS MOOD SELECT

Met de nieuwe functie Lexus Mood Select kunt u voor de sfeerverlichting kiezen uit een palet van 64 kleuren, waarmee u de ambiance in het interieur afstemt op uw gemoedstoestand. Op basis van onze L-finesse designfilosofie ontwikkelden de interieurontwerpers van Lexus veertien kleuren die passen bij de emotie en gevoelens die ontstaan bij het aanschouwen van natuurschoon. De kleuren dragen bij aan een ambiance van 'Omotenashi' gastvrijheid, met thema's als:

- Healing: met serene tinten ontstaat een ambiance van welzijn waarin de energie van de groene natuur en de kracht en dynamiek van het leven zelf naast elkaar bestaan
- Relaxing: warme kleuren creëren een ontspannende ruimte vol vitaliteit, vanuit de tijdelijke transitie van zonlicht en de energie van de aarde
- Energiek: witte tinten creëren een energieke ambiance waarin energiek zonlicht geleidelijk uw geest laat ontwaken
- Focus: mystieke, koele tinten dragen bij aan een ruimte die stimulerend werkt voor de geest, met als inspiratie het verstrijken van de tijd en het voorbijgaande karakter van de natuurlijke wereld
- Opwindend: pure, vurige tinten geven het interieur voor de bestuurder een opwindende ambiance, als een vlam die van temperatuur verandert.



05



06



07

05. NIEUW ONTWERPEN STOELN

De voorstoelen van de nieuwe NX zijn opnieuw ontworpen, met oog op een soepele instap en volledige controlemogelijkheden. De stoelen bieden maximale steun en zijn voorzien van comfortfuncties als stoelverwarming en -ventilatie. Voor optimale ergonomische steun rond het middel is in de zijwangen een holronde vorm aangebracht. Hierdoor komt uw elleboog tijdens het sturen minder in contact met de stoel of de transmissiehendel. De hoogte van de zitting is zoveel mogelijk beperkt om in- en uitstappen te vergemakkelijken.

06. FLEXIBELE RUIMTE

Alle uitvoeringen van de nieuwe NX beschikken standaard over een praktische 60:40 deelbare achterbank. Dit geeft u de mogelijkheid om bijvoorbeeld een racefiets of surfplank mee te nemen. Met de achterbank volledig neergeklapt kunt u zelfs nog grotere voorwerpen vervoeren.

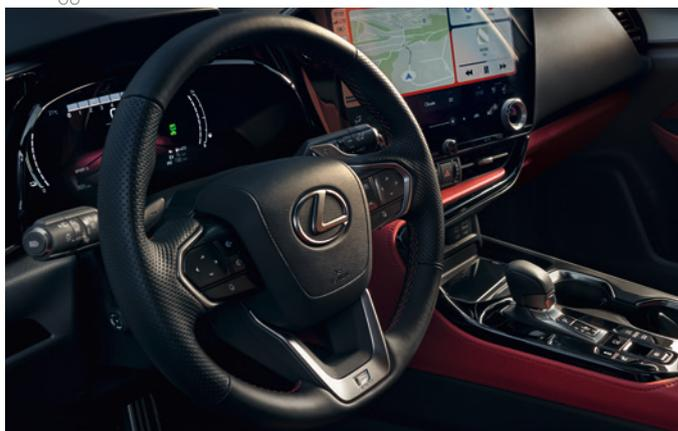

08

07. S-FLOW CLIMATE CONTROL

De S-Flow Climate Control regelt op intelligente wijze de temperatuur in het interieur en combineert een laag brandstofverbruik met optimaal comfort voor alle passagiers.

08. ERGONOMISCH STUURWIEL

Omdat het stuurwiel en de pookknop een belangrijk onderdeel vormen van de rijbeleving, werkten onze ontwerpers samen met een Lexus 'Takumi' nauwgezet aan het perfectioneren van deze punten waarop u contact maakt met uw auto. Voor het stuurwiel werd extra aandacht gegeven aan de vorm en het middengedeelte, met als doel een superieur stuurgevoel en meer stabiliteit. Ook de duimsteunen en stuurschakelaars werden opnieuw ontworpen.



01



02



03



04



05



06

01. LEXUS LINK MULTIMEDIA

Als eerste navigatiesysteem in zijn soort maakt Lexus Link Multimedia gebruik van cloud-navigatie om regelmatig uw kaartgegevens en realtime verkeersinformatie te kunnen updaten. Het systeem is sneller en gebruiksvriendelijker dan voorheen, met bovendien een hogere resolutie voor zowel het 9,8" (Lexus Link Connect met cloud-navigatie) touchscreen als het 14" (Lexus Link Pro met hybride navigatie) touchscreen.

02. EXTRA GROOT 14" TOUCHSCREEN

Het extra grote, 14" touchscreen blinkt uit in gebruiksgemak. Het scherm biedt de mogelijkheid om tegelijkertijd twee informatiebronnen weer te geven, zoals Lexus Premium navigatie, en instellingen van de climate control.

03. LEXUS VOICE ASSISTANT

Met een combinatie van kunstmatige intelligentie en cloud-diensten voorkomt de slimme Lexus Voice Assistant dat u tijdens het rijden wordt afgeleid door het bedienen van knoppen. Deze nieuw ontwikkelde 'Hey Lexus' assistent begrijpt gesproken taal en de betekenis van uitspraken als 'Ik heb honger' of 'Ik heb het koud'. De functie 'hoort' zelfs welke passagier aan het woord is. Ook heeft u de mogelijkheid om uw aanspreeknaam aan te passen, en kunt u de Lexus Voice Assistent vragen om taken uit te voeren zoals het openen van een nieuw venster.

04. ONLINE SERVICES

Om het u tijdens het rijden zo gemakkelijk mogelijk te maken, heeft u toegang tot online diensten als actuele verkeersinformatie, realtime beschikbaarheid van parkeerplaatsen en de weersverwachting. Ook heeft u toegang tot uw webbrowser.

05. "OVER-THE-AIR" UPDATES

Voor Connected Services en andere software ontvangt u in de nieuwe NX regelmatig updates met behulp van Over-The-Air (OTA) technologie. Zo beschikt u altijd over de nieuwste Connected Services.

06. INTEGRATIE SMARTPHONE

Via Android Auto™* of Apple CarPlay (draadloos) kunt u in de nieuwe NX eenvoudig de apps op uw smartphone weergeven en bedienen via het 9,8" of 14" display.

* Dit systeem ondersteunt Apple CarPlay en Android Auto™. Controleer of uw mobiele telefoon dat ook doet.



07

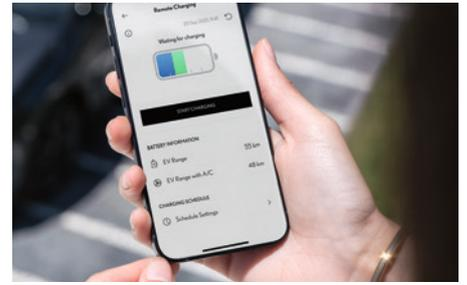

08

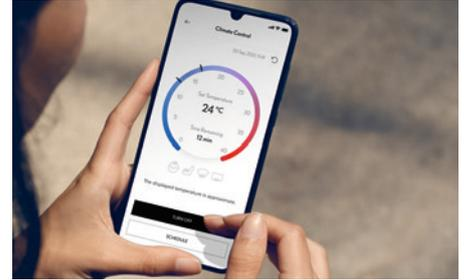

09

07. LEXUS LINK CONNECTED SERVICES

Welkom bij de Lexus Link app. Hier vindt u een scala aan moderne Connected Services die in dienst staan van onze unieke 'Omotenashi' klantbeleving. Met behulp van de slimme en specifiek voor de NX ontwikkelde functies kunt u uw ritten plannen, een parkeerplaats vinden, een afspraak maken met de werkplaats of zelfs uw rijstijl verbeteren. Maak kennis met de volgende diensten:

- Analyse rijgegevens: registreert uw ritten, uw rijstijl en houdt desgewenst zakelijke ritten bij
- Hybrid Coach: helpt u uw hybride rijstijl te verbeteren
- Find my Car: vindt uw Lexus op een volle parkeerplaats en begeleidt u naar uw auto
- Share to Car: plan een route op een ander toestel en zend deze naar uw auto. De functie 'Car to Door' begeleidt u te voet naar uw eindbestemming.
- eCare: beheer het onderhoud voor uw NX
- Waarschuwingslampjes: legt de betekenis van elk waarschuwingslampje uit en vertelt u de stappen die u moet ondernemen
- Car status: informeert u wanneer u de ramen van de portieren heeft opengelaten, of de verlichting niet heeft uitgeschakeld. U kunt ook op afstand zien of u uw auto heeft afgesloten
- Noodhulp Assistent: informeert eventueel noodhulpdiensten, afhankelijk van de ernst van de aanrijding
- Remote Control: alle uitvoeringen van de NX bieden de mogelijkheid om functies als verwarming of climate controle op afstand te regelen

08. LEXUS LINK CONNECTED SERVICES VOOR DE NX 450H+

Om optimaal profijt te hebben van de elektrische actieradius van uw NX 450H+ kunt u via uw smartphone op afstand het laadniveau van de batterij checken. Heeft u zich aangemeld voor Lexus Charging, dan vindt u via de Lexus Link app ook laadstations in heel Europa. Behalve de beschikbaarheid kunt u ook laadsnelheid, en prijzen bekijken, en gebruikmaken van diensten als:

- Remote laadsessies beheren en plannen
- Toegang tot een uitgebreid Europees netwerk van publieke laadstations

09. LEXUS LINK PREMIUM CONNECTIVITEIT

Als eigenaar van de NX profiteert u gedurende de volledige levensduur van uw auto kosteloos van de voordelen van Lexus Link Standard Connectivity. Het Lexus Link Premium Connectivity Pack is gedurende de eerste vier jaar ook gratis, daarna kunt u desgewenst kiezen voor een abonnement. Hiermee kunt u beschikken over nuttige functies als:

- Cloud-based navigatie & Voice Assistant
- Actuele verkeersinformatie
- Beschikbaarheid parkeerplaatsen en parkeergarages
- Remote Climate: Alle uitvoeringen van de NX beschikken over remote airconditioning, stuurwielverwarming, stoelverwarming en instellen van de temperatuur in het interieur



01



02

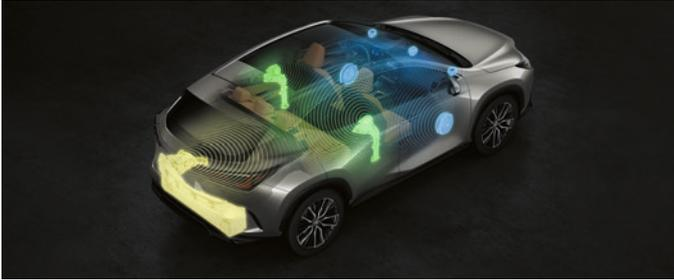

03



04

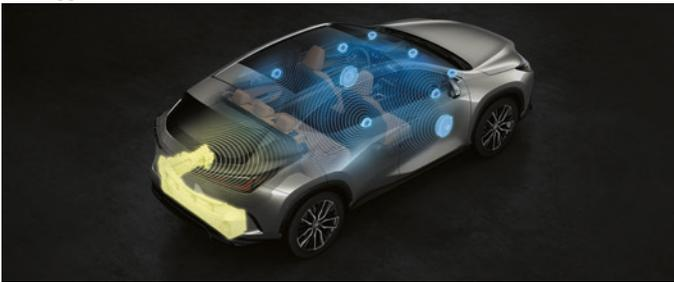

05



06

01. SOUND DESIGN

Het bijna geruisloze interieur van de NX biedt de ideale ambiance voor een heel nieuwe vorm van geluid. Deze zijn tot stand gekomen met behulp van jazzmusicus en producer Jiro Yoshida, die hiervoor heeft samengewerkt met onze 'Takumi' ambachtslieden.

02. MULTI-INFORMATION DISPLAY

Dit 7" kleurendisplay is geïntegreerd in het instrumentarium en informeert u met belangrijke informatie zoals veiligheidswaarschuwingen en aanwijzingen van het navigatiesysteem. Voor een extra dynamische rijbeleving kan het display het uiterlijk en de gepresenteerde informatie aanpassen, afhankelijk van de gekozen rijmodus op dat moment.

03. PREMIUM AUDIO MET 10 LUIDSPREKERS

Standaard beschikken alle uitvoeringen over een premium audiosysteem met tien luidsprekers. Dit systeem omvat onder meer een FM RDS tuner, Digital Audio Broadcasting en Bluetooth® voorbereiding, met grote luidsprekers in de voorportieren die garant staan voor een uitstekende geluidskwaliteit.

04. EXTRA BREED 10" HEAD-UP DISPLAY

Belangrijke voertuiggegevens worden in kleur direct op de voorruit geprojecteerd. Via dit grotere 10" Head-Up Display kunt onder meer aanwijzingen van het navigatiesysteem bekijken, alsmede instellingen van het audiosysteem en veiligheidsfuncties, zonder dat u uw ogen van de weg hoeft te halen. Bediening van het systeem is zeer eenvoudig, mede dankzij aanraakgevoelige knoppen op het stuur.

05. MARK LEVINSON® SOUND SYSTEM MET 17 LUIDSPREKERS

Het Mark Levinson® Premium Surround systeem met zijn 17 luidsprekers is beschikbaar voor de NX 350h Luxury en F SPORT en is op maat gemaakt voor de akoestische eigenschappen van het interieur. Het systeem staat garant voor een ongeëvenaarde 7.1-kanaals home theatre geluidskwaliteit die nog eens verbeterd wordt door Clari-Fi™, een functie die het geluid herstelt dat verloren gaat bij het comprimeren naar MP3. Voor een nog beter geluid bevindt zich in het opbergruimte onder de laadvloer een subwoofer met een diameter van 25 centimeter. Deze heeft dezelfde functie als een subwoofer van een hometheatre installatie en is niet van invloed op de beschikbare bagageruimte.

06. DRAADLOZE OPLADER / 4 USB-POORTEN

Uw smartphone en andere elektronische apparaten kunt u met inductie opladen met behulp van de draadloze oplader. Deze werkt 50 procent sneller dan voorheen en is gemakkelijk bereikbaar. Onder de oplader vindt u zelfs een handig opbergvak. Ook vindt u aan boord van de NX vier USB-poorten om uw telefoon op aan te sluiten (Voor: 1xA-type + 1xC-type, Achter: 2xC-type).

10:47
LTE

Back

Like Sugar Radio

-  **Jungle Boogie**
Kool & The Gang · Wild And Peaceful
-  **Rock Steady**
Aretha Franklin · Young, Gifted and Black
-  **The Ghetto**
Donny Hathaway · Everything Is Everything
-  **It's My House - 12" Remix**



A/C

21

Navigation and climate controls including a circular temperature dial and various function buttons.

90

USB

Buttons for gear selection and USB charging port.





01

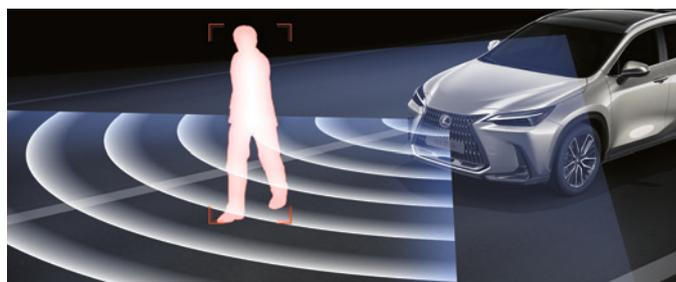

02

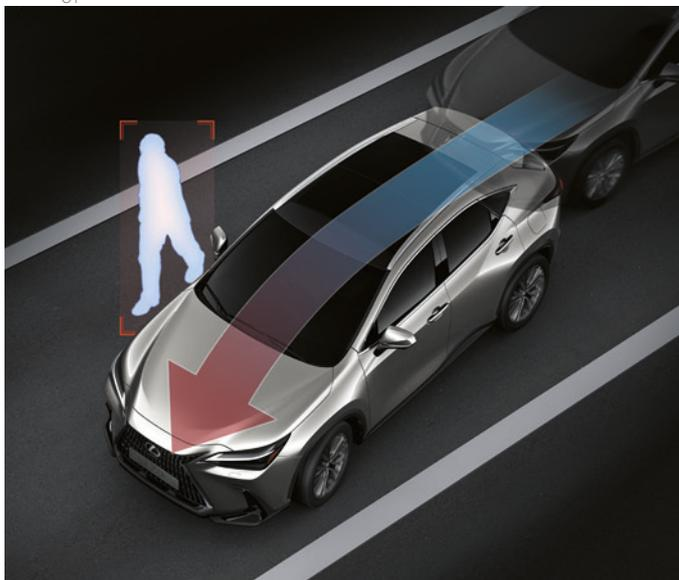

03



04

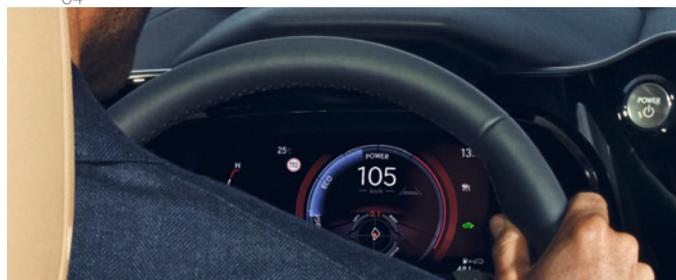

05

01. LEXUS SAFETY SYSTEM +

Alle uitvoeringen van de nieuwe NX zijn uitgerust met de nieuwste generatie van ons Lexus Safety System+. Dit is sneller dan zijn voorganger, treedt in werking bij 36 procent meer soorten ongevallen en voelt natuurlijker aan. Het systeem omvat de volgende functies.

02. PRE-COLLISION SYSTEM

Het verbeterde Pre-Collision System merkt nu ook voetgangers in het donker op, terwijl het overdag ook fietsers kan registreren. Op drukke kruispunten helpt PCS aanrijdingen met voetgangers en aankomende voertuigen te vermijden. Hiervoor zijn de gevoeligheid en het dynamisch bereik van de camera vergroot, met als doel om het aantal verkeersongevallen in het donker te verminderen. Is de kans op een aanrijding groot, dan treden de remmen in werking om een ongeval te vermijden, of om de gevolgen ervan zoveel mogelijk te beperken.

03. EMERGENCY STEERING ASSIST

Wanneer een voetganger zich in of vlak naast uw rijbaan bevindt, ondersteunt de nieuwe NX uw eigen stuurbewegingen om de stabiliteit van de auto te verbeteren, en te voorkomen dat u onbedoeld van rijbaan verandert.

04. DYNAMIC RADAR CRUISE CONTROL

Het systeem maakt gebruik van een millimetergolf radarsensor en een camera om een veilige afstand te bewaren tot een voorligger. Zodra de auto voor u tot stilstand komt, laat dit systeem de NX ook automatisch stoppen. Zodra het verkeer weer gaat rijden, trekt de NX ook weer op. Dynamic Radar Cruise Control reageert eerder dan voorheen op andere voertuigen en past automatisch uw snelheid aan voor bochten. Het systeem treedt ook in werking wanneer u onverhoopt een langzamer voertuig in de rijbaan links van u over het hoofd ziet. In die gevallen accelereert de auto automatisch wanneer u richting aangeeft om uw voorligger in te halen. Wisselt u van rijbaan om vervolgens achter een langzamer rijdende voorligger te komen, dan remt de NX automatisch af.

05. ROAD SIGN ASSIST

Het verbeterde Road Sign Assist (RSA) herkent verkeersborden en geeft u als bestuurder informatie via het multi-information display. In combinatie met Dynamic Radar Cruise Control kan RSA ook automatisch uw snelheid aanpassen zodra het systeem op de verkeersborden de plaatselijk geldende maximumsnelheid herkent.



06

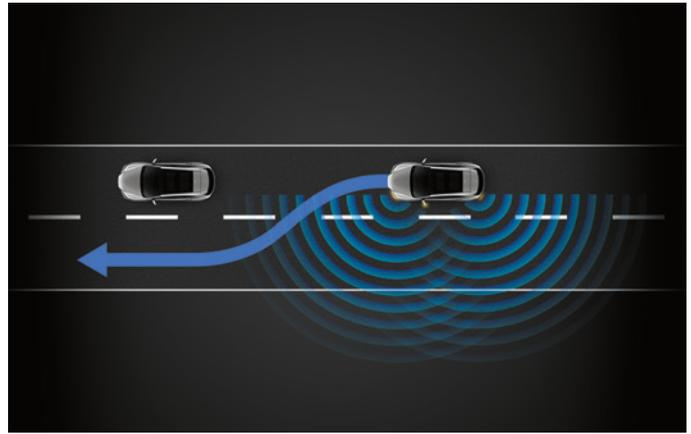

07

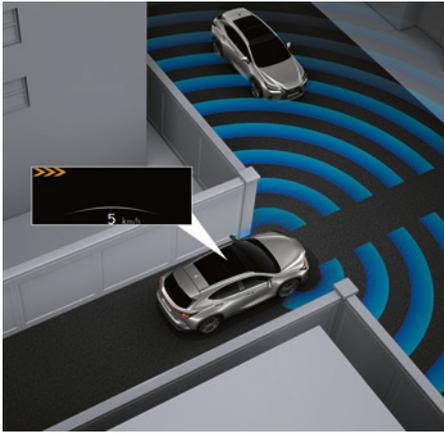

08



09



10

06. LANE TRACE ASSIST

Het verbeterde Lane Trace Assist helpt de nieuwe NX in het midden van de rijbaan te houden met behulp van de functies 'Lane Centring' en 'Natural Lane Trace'. Dankzij een verbeterd bochtenmanagement biedt het systeem ook ondersteuning in bochten.

07. LANE CHANGE ASSIST

Op de snelweg reageert deze functie op de richtingaanwijzer, door de bestuurder met Dynamic Radar Cruise Control te ondersteunen wanneer deze van rijbaan verandert. Afhankelijk van de situatie bedient het systeem de besturing, gaspedaal en het remsysteem.

08. FRONT CROSS TRAFFIC ALERT

Het systeem maakt rijden op drukke kruispunten veiliger door van links of rechts aankomend verkeer vroegtijdig te signaleren. Als bestuurder krijgt u een waarschuwings signaal via het Head-Up Display en het centrale multimediadisplay.

09. AUTOMATIC HIGH BEAM

Automatic High Beam detecteert in het donker tegenliggers en dimt automatisch het groot licht. Zo wordt voorkomen dat u per ongeluk medeweggebruikers verblindt en kunt u zich blijven concentreren op de weg.

10. ADAPTIVE HIGH-BEAM SYSTEM

Het Adaptive High-Beam System van de NX F Sport en Luxury voorkomt ook dat de koplampen van uw auto tegenliggers verblinden. In de koplampen zijn onafhankelijke LED chips aangebracht, die worden in- of uitgeschakeld om de verlichte en niet verlichte gebieden nauwkeurig te bepalen.



01

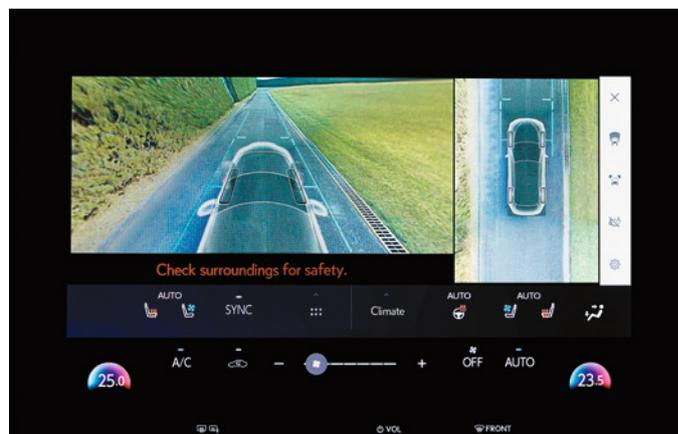

03



02



04

01. 8 AIRBAGS

Naast een uiterst robuuste veiligheidskooi genieten de passagiers bescherming van acht geavanceerde airbags. De bestuurder en voorpassagier worden beschermd door een 2-fase airbag en een knie-airbag voor de bestuurder, front airbag voor de voorpassagier en een airbag tussen de passagier en de bestuurder. Ook zijn er zij-airbags voor de voorstoelen, terwijl gordijnairbags de volledige lengte van de zijramen beslaan.

02. WHIPLASH INJURY LESSENING STOELN

De voorstoelen zijn ontworpen om in geval van een aanrijding van achteren de kans op een whiplash tot een minimum te beperken. Door de verstevigde stoelframes wordt het bovenlichaam stevig in de rugleuning gedrukt, terwijl het hoofd wordt opgevangen door de naar voren bewegende hoofdsteunen.

03. DIGITAL PANORAMIC VIEW MONITOR

Om gemakkelijker te manoeuvreren, geeft de Digital Panoramic View Monitor een volledig 360° beeld van het gebied rond de auto. U kunt zelfs opgenomen beelden bekijken van onder de auto. De Panoramic View Monitor biedt tevens een virtuele 3D-weergave van uw NX, waarmee u de auto van bovenaf ziet, met richtlijnen die u helpen bij het inparkeren. Het systeem biedt de volgende functies:

- Side Clearance View: toont u de vrije ruimte wanneer u op een smalle weg een ander voertuig passeert
- Cornering View: helpt u in bochten om stoepranden te vermijden
- Front Cross Traffic Alert: waarschuwt u voor aankomend verkeer aan de voorzijde en voor medeweggebruikers die van links of rechts komen
- Pre-Collision System & Parking Support Brake: waarschuwt u voor een eventuele aanrijding en treedt indien noodzakelijk preventief in werking

04. DIGITALE ACHTERUITKIJKSPIEGEL

De digitale achteruitkijkspiegel toont beelden van een camera aan de achterzijde van de auto. Dit systeem van de tweede generatie heeft een lichtere sierrand, een breder bereik en een kleinere dode hoek. Het geeft u beter zicht wanneer de achterbank bezet is door passagiers, bij slechte weersomstandigheden en wanneer de bagageruimte tot het dak is volgeladen.



05



06



07



08



09

05. BLIND SPOT MONITOR

De Blind Spot Monitor registreert achteropkomend verkeer in andere rijbanen tot een afstand van 60 meter achter de NX, wanneer deze weggebruikers onzichtbaar blijven in de buitenspiegels. Zodra u richting aangeeft om van rijbaan te veranderen en er rijdt een voertuig in uw dode hoek, dan verschijnt in de desbetreffende buitenspiegel een waarschuwingssignaal.

06. AUTOMATISCHE ALARMLICHTEN ACHTER

Wanneer de Blind Spot Monitor achteropkomend verkeer in dezelfde rijbaan opmerkt en oordeelt dat de kans op een aanrijding van achteren hoog is, dan kan het systeem de bestuurder van de betreffende auto waarschuwen door de alarmlichten gedurende twee seconden snel te laten knipperen.

07. REAR CROSS TRAFFIC ALERT

Radarsensoren in de achterbumper registreren achteropkomend verkeer in andere rijbanen, dat in de buitenspiegels onzichtbaar blijft. Zodra u richting aangeeft om van rijbaan te veranderen en er rijdt een voertuig in uw dode hoek, dan verschijnt in de desbetreffende buitenspiegel een waarschuwingssignaal.

08. SAFE EXIT ASSIST

Safe Exit Assist maakt gebruik van de Blind Spot Monitor om achteropkomend verkeer zoals auto's en fietsers in de gaten te houden. Indien nodig houdt het systeem de portieren gesloten, waarmee het aantal ongevallen bij het openen van de portieren met 95 procent wordt verminderd.

09. ADVANCED PARK SYSTEM

Deze baanbrekende innovatie van Lexus helpt u om uw auto soepel en moeiteloos te parkeren. Het volledig geautomatiseerde Advanced Park System maakt gebruik van camera's en sensoren om vrije parkeerplaatsen in kaart te brengen. Met een druk op de knop bedient uw auto vervolgens zelf het gaspedaal, stuurinrichting, transmissie en remmen. Onze technici zijn er zelfs in geslaagd om het systeem organisch te laten aanvoelen, zodat het automatische parkeren voor u en uw passagiers meer 'natuurlijk' aanvoelt.

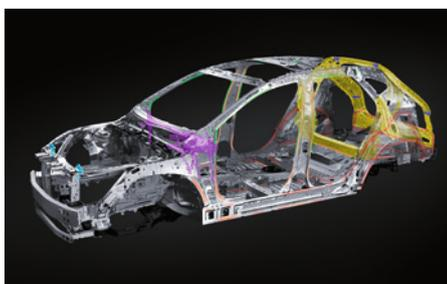

01

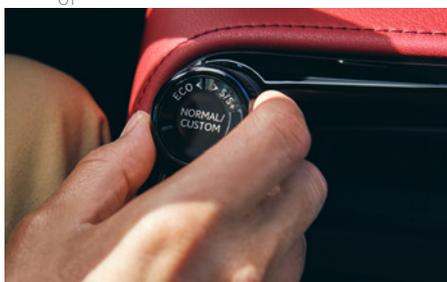

02



03

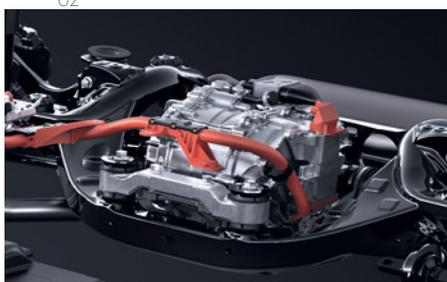

04



05



06

01. EXTREEM STEVIG, NIEUW PLATFORM

De nieuwe NX is ontwikkeld op het veelgeprezen Global Architecture K-platform en onderscheidt zich daarmee met meer dynamiek en een verbeterde grip en respons. Een grotere spoorbreedte en een lager zwaartepunt hebben geresulteerd in superieure, zeer stabiele rijeigenschappen. Om het rijcomfort te vergroten en onderstuur te verminderen, zijn de modernste las- en lijmtechnieken en staal met een hoge treksterkte toegepast, naast verstevigingen in het dak en een dubbele vergrendeling van de motorkap. De spatborden en motorkap werden vervaardigd uit lichtgewicht aluminium om gewicht te besparen. Tot slot hebben onze 'Takumi' testcoureurs de nieuwe NX op ons nieuwe Shimoyama testcircuit tot het uiterste getest om het remsysteem en de stuurinrichting te perfectioneren.

02. DRIVE MODE SELECT

Naast de versnellingspook bevindt zich op de middenconsole Drive Mode Select, waarmee de bestuurder kan kiezen tussen de rijmodi Eco, Normal, Sport S en Sport S+. Daarmee kiest u voor optimale efficiency, meer dynamiek of extra rijcomfort.

03. GEAVANCEERDE AERODYNAMICA

Dankzij een vrijwel volledig vlakke onderzijde en intensieve tests in de windtunnel heeft de nieuwe NX voortreffelijke aerodynamische eigenschappen. Om de luchtstromen nog beter over en langs de carrosserie te geleiden, hebben onze ontwerpers en technici extra zorg besteed aan de vorm van de voorspoiler, luchtgeleiding in de wielkasten, de vormen van de flanken en van de achterbumper. Het resultaat is een nóg betere stabiliteit, met minder windgeruis en een lagere luchtweerstand. 'Functionele schoonheid', aldus Chief Designer Suga-san.

04. E-FOUR

Indien de nieuwe NX is uitgerust met All-Wheel Drive, dan levert E-FOUR in zwaar terrein optimale prestaties en grip. Om de vier wielen te kunnen aandrijven is de achteras uitgerust met een eigen, sterke elektromotor, die alleen actief is op momenten dat dit noodzakelijk is.

05. DESIGN REMPEDAAL

Het contactgedeelte voor de voet van de bestuurder is vergroot door de vorm van het rempedaal aan te passen. Zo worden trillingen tijdens het remmen verminderd en ervaart u een groter gevoel van stabiliteit bij het intrappen van het rempedaal.

06. HILL-START ASSIST CONTROL

Hill-start Assist Control houdt de remdruk vast om te voorkomen dat de NX op een helling achteruit rolt. De functie beperkt ook het doorslippen van de wielen wanneer u wilt weggrijden op een gladde helling.



01

01. LEXUS LAADPUNT

Voor thuis biedt Lexus Oplaadservice een modern laadpunt met een maximaal vermogen van 22kW op wisselspanning (AC). Naar wens te monteren aan de wand of op een standvoet. Standaard voorzien van dynamic load balancing. Hierdoor krijgt uw Lexus automatisch meer stroom toebedeeld wanneer andere stroomverbruikers in huis hier niet om vragen en andersom. Compleet geïnstalleerd vanuit Lexus.



02



03

02. OPLAADKABEL

Voor het opladen thuis of onderweg kunt gebruikmaken van deze Mennekes Type 2 oplaadkabel (leverbaar in lengte van 5m, 7,5m of 10m).

03. OPBERGTAS VOOR OPLAADKABEL

Deze praktische opbergtas houdt uw laadkabel in goede conditie en voorkomt dat deze in de knoop raakt en een warboel maakt van de bagageruimte.





01



02



03



03



03

01. NX CHROME PACK

Opvallende chromen details voor uw voorbumper. Chromen sierlijsten die perfect aansluiten op de flanken van uw auto en deze een krachtige, lage uitstraling geven. Met de chromen sierlijst voegt u een subtiel luxueus tintje toe aan de achterzijde.

02. NX SUV PACK

Stijlvol design zit in de kleinste details. Een goed voorbeeld zijn deze skirts voor en achter, een ideale combinatie van stijl en praktische bescherming. Ze houden het uiterlijk van uw auto in goede staat door bescherming te bieden aan kwetsbare delen aan de voor- en achterzijde.

03. NX PROTECTION PACK

Houd uw Lexus in de best mogelijke conditie met accessoires die bescherming bieden tegen kleine schades en dagelijks gebruik in het interieur:

- De beschermende folie voor de achterbumper beschermt de lak van de achterbumper tegen kleine schades bij het in- en uitladen
- De laadvloerbescherming beschermt het tapijt in de laadruimte tegen vocht en modder. De mat is voorzien van een antislipprofiel en heeft een perfecte pasvorm
- Originele vloermatten in stof of vilt zijn stevig, praktisch en gemakkelijk schoon te maken. De mat aan bestuurderszijde is voorzien van bevestigingspunten om schuiven te voorkomen



04



05



06



07



08



09

04. AFNEEMBARE TREKHAAK

De verticaal verwijderbare trekhaak is duurzaam beschermd tegen corrosie en is zo ontworpen dat u de kogel gemakkelijk kunt verwijderen en bevestigen.

05. SKI- EN SNOWBOARD DRAGER

Praktische skidrager voor vier paar ski's of twee snowboards. Uw skiuitrusting wordt stevig bevestigd tussen twee rubberen profielen.

06. DAKDRAGERSET

Deze functionele aluminium dakdragers geven u extra mogelijkheden om bagage mee te nemen. De dakdragers zijn voorzien van snelbevestiging, zodat u ze altijd kunt combineren met andere accessoires voor het vervoeren van uiteenlopende voorwerpen.

07. BESCHERMENDE FOLIE

Onze Lexus Paint Protection folie beschermt de meest kwetsbare delen van uw auto tegen kleine schades. De beschermende folie is transparant en vrijwel onzichtbaar wanneer deze wordt aangebracht op de carrosserie.

08. 18" LICHTMETALEN VELGEN

Een krachtig 10-spaaks design en een geborsteld oppervlak. Net als elke andere lichtmetalen velg van Lexus worden ook deze velgen met de grootst mogelijke precisie vervaardigd, voor maximale stevigheid en een optimale balans.

09. 20" LICHTMETALEN VELGEN

Het zwarte lichtmetaal en een high-performance 15-spaaks design geven uw auto een onmiskenbaar moderne uitstraling.



EEN WERELD VAN KLEUR

EEN UNIEK LAKPROCEDÉ BIJ LEXUS RESULTEERT IN
SPRANKELENDE KLEUREN DIE LIJKEN TE REAGEREN OP
VERANDERINGEN IN DE LICHTINVAL.

De ontwerpers van Lexus zijn zich bewust van de emotie die de kleur van een auto oproept. Dat verklaart waarom ze nooit standaard kleuren gebruiken. In plaats daarvan ontwikkelen ze hun eigen kleuren, in een proces dat soms wel twee jaar duurt. Het maken van een nieuwe kleur en de uiteindelijke afwerking van de laklaag vraagt om hetzelfde oog voor detail waarmee een nieuwe Lexus wordt ontwikkeld en gebouwd, zodat het design optimaal tot zijn recht komt.

Het kleurenpalet van Lexus telt ongeveer 30 verschillende kleuren. Al deze unieke tinten zijn tot stand gekomen nadat de ontwerpers honderden andere kleuren afkeurden, in een proces dat een geoefend oog vergt en een grondige kennis van pigmenten en kleurstoffen.

Om kleuren onder wisselende lichtomstandigheden te kunnen beoordelen, buigen de ontwerpers testpanelen om de contouren van een auto na te bootsen. Zo worden de kleuren bekeken in fel licht, maar ook in de zon en in het donker, en dat alles in verschillende maanden van het jaar. Voor de UX is bijvoorbeeld gekozen voor de kleur Celestial Blue, een van de lakkleuren die de subtiele luxe van deze SUV perfect accentueert.

Het proces om die betreffende kleur te ontwikkelen en aan te brengen vergt verschillende stappen. Van de laboranten die de verf mengen tot de spuiters die zorgen voor een perfecte, gelijkmatige laklaag. En niet te vergeten de grondige inspecties, waarbij de lak onder RGB-licht wordt gecontroleerd op de kleinste imperfecties. Met de hand.

Lexus ontwikkelde een procedé waarbij de lak in vijf lagen wordt aangebracht. Het resultaat is een diepte en glans die met conventionele lak onmogelijk zou zijn. Tussen elke laag wordt de lak voorzichtig met de hand geschuurd, onder toezicht van onze 'Takumi' vakmensen. Door dit nauwkeurige proces blijft elk nieuw gespoten carrosseriepaneel vrij van onvolkomenheden.

Zelfs met een onge oefend oog zijn de glans en gelijkmatigheid van de laklaag onmiskenbaar. Zie hoe de kleuren lijken te veranderen wanneer de lichtinval verandert.

F WHITE | 083¹



SONIC WHITE | 085²

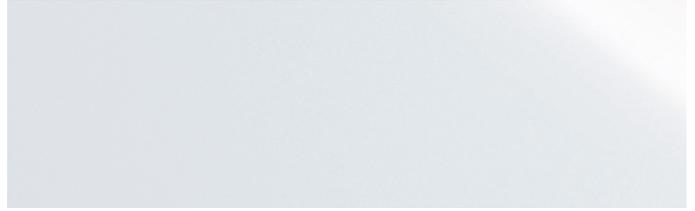

SONIC TITANIUM | 1J7



SONIC GREY | 1L1

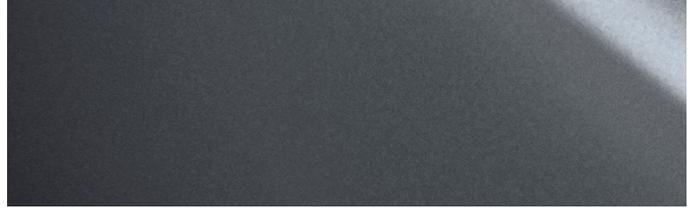

BLACK | 212³



GRAPHITE BLACK | 223



MADDER RED | 3T2³



TERRANE KHAKI | 6X4

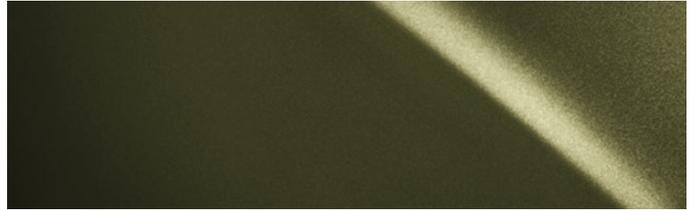

BLAZING CARNELIAN | 4Y1



CELESTIAL BLUE | 8Y6



SAPPHIRE BLUE | 8X1¹



¹ Exclusief voor F SPORT.

² Niet beschikbaar voor F SPORT.

³ Niet-metalic.

Opmerking: Als gevolg van het drukprocedé kunnen verschillen ontstaan tussen kleuren in deze brochure en de werkelijke carrosseriekleuren.



KLEUREN | INTERIEUR

TAHARA LEDER

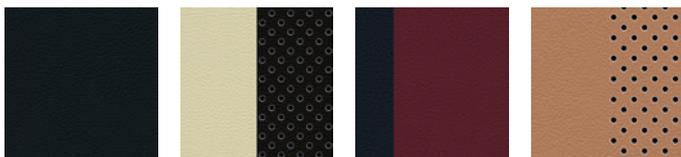

Zwart

Zwart & Rich
Cream

Dark Rose

Hazel

SMOOTH LEDER

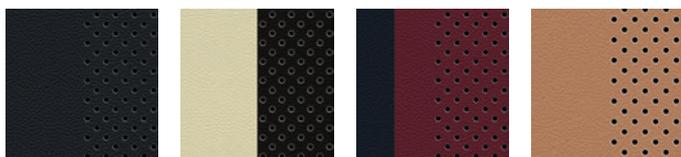

Zwart

Zwart &
Rich Cream

Dark Rose

Hazel

SMOOTH LEDER F SPORT

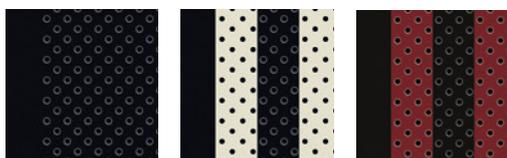

Zwart

Wit

Flare Red



KLEUREN | INTERIEUR

INLAYS⁵



Zilver



Hout

F SPORT INLAYS⁶

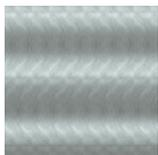

Aluminium

¹ Fabric/Tahara bekleding is standaard op Comfort.

² Tahara trim is standaard voor Business en Executive.

³ Smooth leder is standaard voor Luxury. Tevens beschikbaar als onderdeel van de Interior Upgrade voor Executive.

⁴ F SPORT Smooth leder is exclusief voor F SPORT.

⁵ Micro Dot inlays zijn standaard voor Comfort. 3D Black Prism inlays zijn standaard voor Business en Executive. Sumi Black Walnut inlays zijn standaard voor Luxury.

⁶ F Aluminium inlays zijn standaard voor F SPORT.

Raadpleeg uw Lexus-dealer voor meer informatie.

WEES ONZE GAST

HOE WIJ OMGAAN MET ONZE KLANTEN, WORDT
BEPAALD DOOR EEN EEUWENOUDE JAPANESE
FILOSOFIE ROND GASTVRIJHEID.

Omotenashi is een Japans woord voor 'gastvrijheid en beleefde service'. Maar Omotenashi is veel meer dan alleen een uitstekende dienstverlening. Het is een eeuwenoude Japanse filosofie die draait om het anticiperen op de wensen en behoeften van een ander, nog voor deze ontstaan. Omotenashi staat aan de basis van hoe we bij Lexus auto's ontwerpen en bouwen, en hoe wij met u als Lexus-rijder omgaan. Dat merkt u niet alleen bij uw bezoek aan de dealer, maar zolang u Lexus rijdt. Bij elk contact dat u met ons heeft, willen wij dat u zich gewaardeerd voelt. Zodat u zich meer voelt dan alleen een klant.

Ongeacht of u uw Lexus privé of zakelijk rijdt; bij elk bezoek aan onze showroom ervaart u onze Omotenashi gastvrijheid. In de gerieflijke receptie ontvangen onze medewerkers u alsof u te gast was in hun eigen huis. De lounge heeft een uitnodigende ambiance en alle faciliteiten die u zich maar kunt wensen, van drankjes tot actuele dagbladen en snel internet. Wilt u nog even werken? Ook dat kan. Ondertussen verkeert u in de geruststellende wetenschap dat onze technici in de werkplaats er alles aan doen om ervoor te zorgen dat u zo snel mogelijk weer onderweg bent.

Het zijn niet alleen de auto's die Lexus uniek maken; ook de 'Omotenashi' filosofie die de basis vormt voor alles wat we doen, maakt dat u zich als klant speciaal en gewaardeerd voelt. Zoals het hoort voor elke gast.





**ÊTES-VOUS OUVERT À
CUI VOUS SURPRENDRA.**
PRODIGES, CONCEPTS, CONCEPTIONS, CREATIVITÉ.

VOUS CONCERNEZ-ILS ?

PRODIGES	CONCEPTS	CONCEPTIONS	CREATIVITÉ
100% de réussite	100% de réussite	100% de réussite	100% de réussite
100% de réussite	100% de réussite	100% de réussite	100% de réussite
100% de réussite	100% de réussite	100% de réussite	100% de réussite
100% de réussite	100% de réussite	100% de réussite	100% de réussite
100% de réussite	100% de réussite	100% de réussite	100% de réussite
100% de réussite	100% de réussite	100% de réussite	100% de réussite
100% de réussite	100% de réussite	100% de réussite	100% de réussite
100% de réussite	100% de réussite	100% de réussite	100% de réussite
100% de réussite	100% de réussite	100% de réussite	100% de réussite

LENSIS
PRODIGES, CONCEPTS, CONCEPTIONS, CREATIVITÉ.



Kijk voor meer informatie op onze website www.lexus.nl
youtube.com/lexusnederland
facebook.com/lexusnederland
instagram.com/lexusnederland
twitter.com/lexusnl

De enige manier om zelf te ervaren wat een Lexus zo bijzonder maakt, is om ermee te rijden. Neem plaats achter het stuurwiel voor een proefrit. Bezoek Lexus.nl voor onze openingstijden, het online maken van een proefritafspraak of neem contact op met het Informatie Center Lexus via het gratis nummer 0800-0315.

Importeur voor Nederland: Louwman & Parqui B.V., Steurweg 8, 4941 VR Raamsdonksveer

© 2023. De importeur behoudt zich het recht voor zonder kennisgeving vooraf wijzigingen in de uitvoeringen aan te brengen. Details van specificaties en uitrusting kunnen bovendien per land verschillen om te voldoen aan plaatselijk geldende voorschriften. De genoemde fabrieksopgaven zijn tot stand gekomen tijdens testen onder optimale omstandigheden. In de praktijk is het brandstofverbruik afhankelijk van factoren zoals uitvoering, weersomstandigheden, belading, bandenspanning, rijgedrag, stroomgebruikers en accessoires. Informeer bij uw dichtstbijzijnde Lexus dealer naar eventuele wijzigingen.

Er kunnen als gevolg van het drukproces verschillen optreden tussen kleuren in deze brochure en de werkelijke carrosseriekleuren. Ofschoon deze brochure met de grootst mogelijke zorg is samengesteld, kunnen wij niet uitsluiten dat er eventuele onjuistheden in de gegevens van deze brochure voorkomen, van welke aard dan ook.

Gehele of gedeeltelijke nadruk, in enige vorm, is zonder schriftelijke toestemming niet toegestaan. Zorg voor het milieu is voor Lexus een belangrijke prioriteit. Daarom nemen we uitgebreide maatregelen om ervoor te zorgen dat gedurende de volledige levensduur van onze automobielen - van design, productie en distributie tot verkoop, service en recycling - de belasting voor het milieu tot een minimum beperkt blijft. Uw dealer verschaft u graag informatie aangaande voorschriften voor recycling van uw automobiel.

NL F0000-51020/juli/2023

 **LEXUS**
EXPERIENCE AMAZING

